

Keloray



MANUAL DE INSTRUCCIONES DEL PRODUCTO

G160

www.kelolight.com

PRECAUCIONES PARA UN USO SEGURO

Gracias por usar la lámpara para acuarios de la Serie Keloray-G160.

Para garantizar un uso seguro y evitar lesiones y daños materiales a usted u otras personas, lea atentamente este manual de instrucciones

y

antes de usar la lámpara y asegúrese de observar las

e

siguientes precauciones de seguridad.

- Al instalar y usar las luces, retire la bolsa de embalaje excluida.
- Desconecte la fuente de alimentación antes de la instalación. Asegúrese de que el cable de alimentación no esté pisado, aplastado ni bloqueado. No toque el enchufe con las manos mojadas.
- No dañe el enchufe del cable de alimentación. Si el enchufe no coincide con su toma de corriente, reemplácelo por una adecuada.
- Asegúrese de solicitar la instalación a profesionales, la instalación debe colocar la parte frontal de la luz de forma firme, está estrictamente prohibido desmontar la máquina.
- Esta luz solo puede instalarse en interiores, no debe exponerse a la lluvia, humedad o ambientes con goteo.
- Después de encender la luz, no mire directamente a la fuente de luz ni exponga su piel a la luz para evitar quemaduras en los ojos o la piel.
- Si la fuente de alimentación está dañada, los no profesionales no deben reemplazarla sin autorización.
- La instalación de las luces debe estar alejada de fuentes de calor, campos magnéticos y otros entornos, y está estrictamente prohibido cubrir las luces con otros objetos.
- No utilice este producto en áreas distintas al acuario.
- No sujete el soporte de la luz en vidrios de menos de 12 mm de grosor durante la instalación.
- Para cualquier pregunta relacionada con este producto, por favor contáctenos directamente. www.kelolight.com

LISTA DE EMBALAJE

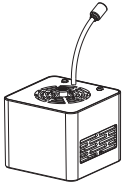

Lámpara

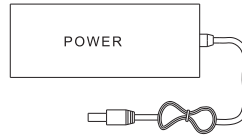

Fuente de alimentación



Cable de alimentación

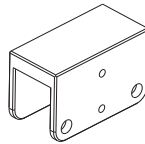

Ranura de tarjeta en forma de U



Certificado de Conformidad



Soporte

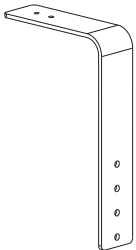

Cuerda de acero

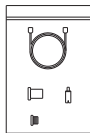

Bolsa de accesorios

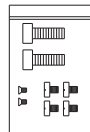

Tarjeta de Manual de Instrucciones



Nota: Este producto se compone del cuerpo de la lámpara y accesorios; el adaptador de corriente es un regalo y los usuarios también pueden comprarlo por separado.

MÉTODO DE INSTALACIÓN DE ILUMINACIÓN 1

Instalar soporte:

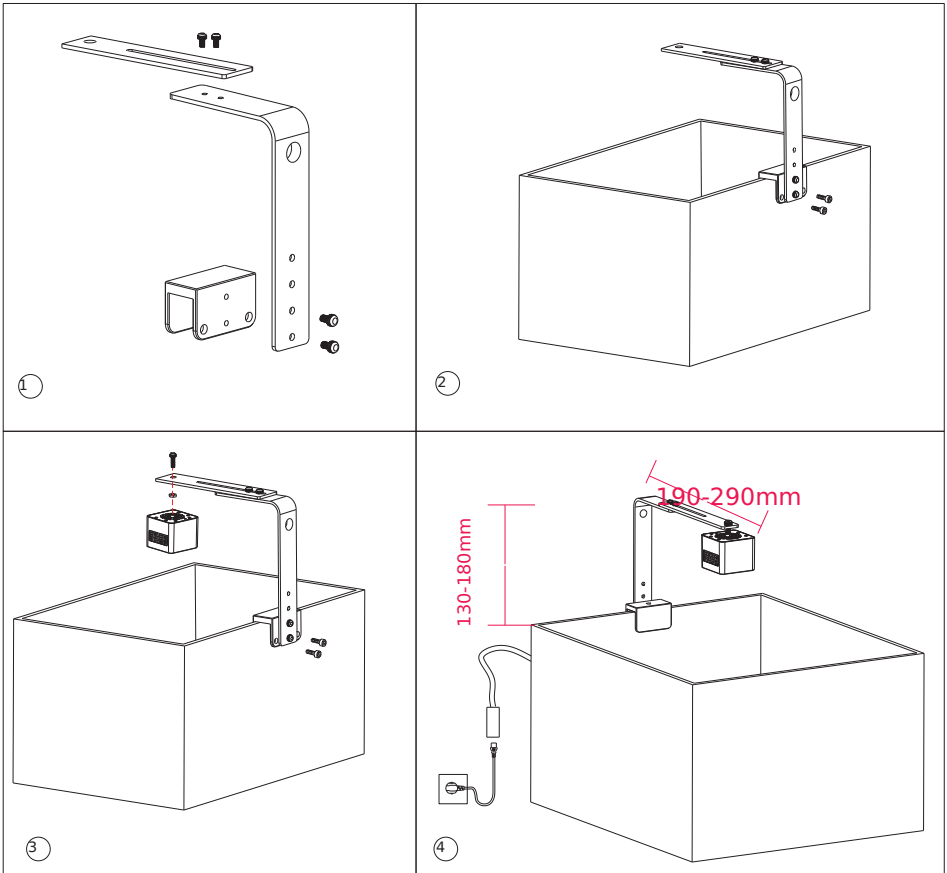

MÉTODO DE INSTALACIÓN DE ILUMINACIÓN 2

Cuerda colgante:

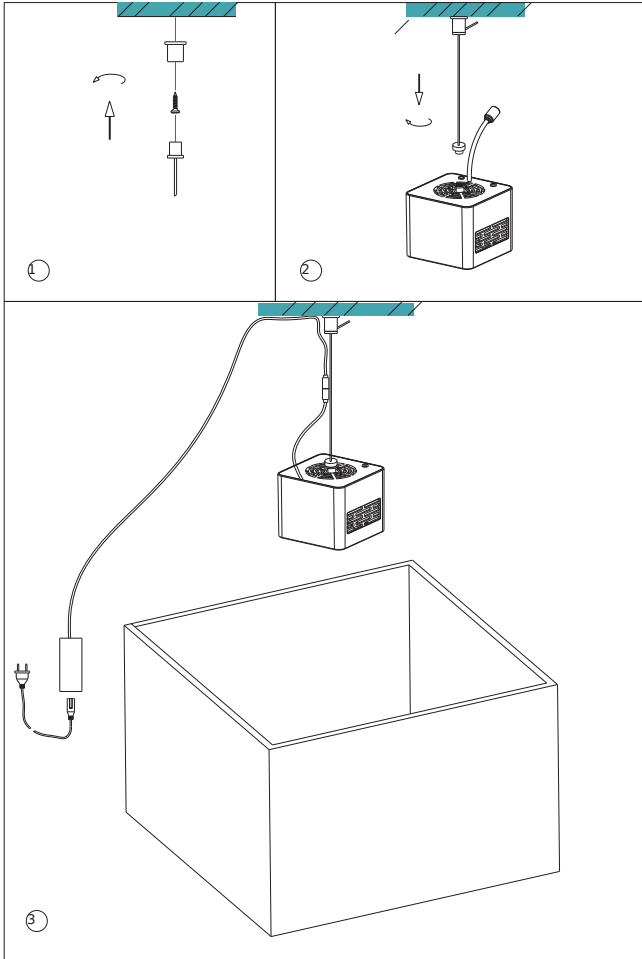

ENCENDER LA LÁMPARA

Conecte la lámpara al suministro del controlador, luego inserte el enchufe en la toma.

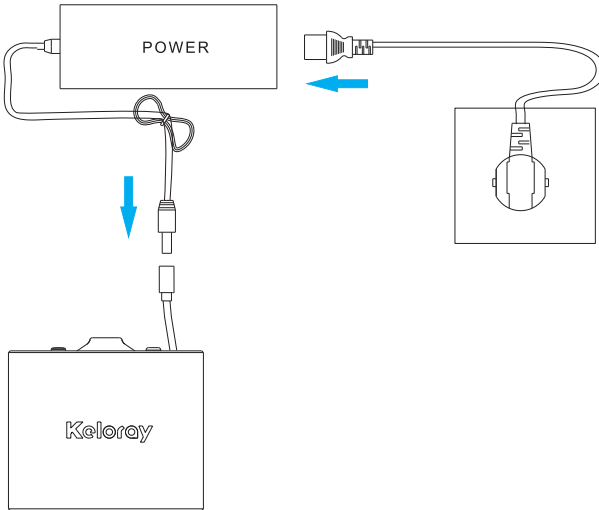

ESPECIFICACIONES DEL PRODUCTO

Artículo del producto	G160
Tamaño y peso	
Tamaño del cuerpo de la lámpara	L79*W79*H70mm
Tamaño de la caja	L435X300X465mm
Peso neto del cuerpo de la lámpara	0.4KG
Parámetros eléctricos	
Voltaje de entrada	DC-24V
Potencia nominal	60W

GUÍA DE LA APP

Conexión

Keloray Pro: conexión de control por bluetooth

1. Descargar la APP

1. Para iPhone con iOS, el sistema operativo debe ser 13.0 o posterior.
2. Para iPhone con iOS, abre la App Store y busca "Keloray Pro" para descargar el software.
3. Para Android, abre Tencent App Treasure, busca "Keloray Pro" para descargar el software.
4. Escanea el código QR en la tarjeta del manual para ingresar al sitio web oficial y descargar.

2. Iniciar sesión en la APP

1. Inicio de sesión con código de verificación del número móvil.

2. Inicio de sesión con Wechat.

3. Primero, registra una cuenta con tu número de teléfono móvil.

Después de un registro exitoso,

inicia sesión en la cuenta y entra en la página principal de la APP.

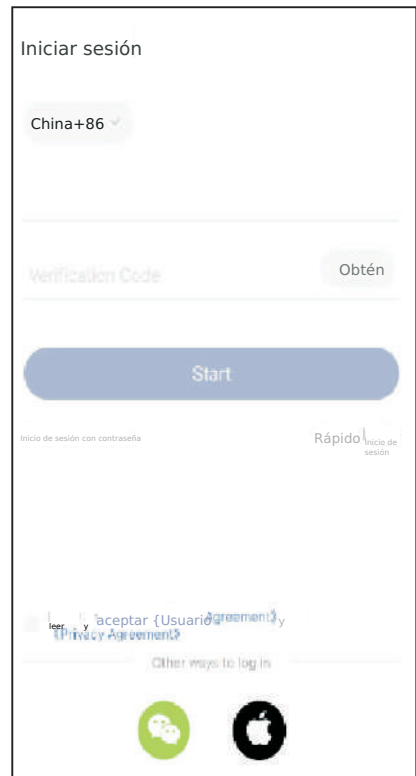

AÑADIR DISPOSITIVO

1. Asegúrese de que la alimentación de la luz esté conectada correctamente e inicie la luz.
2. Encienda el Bluetooth del teléfono móvil y acceda a la página de la APP. (Figura 1)
3. Haga clic en Añadir dispositivo Bluetooth, ingrese a la página de búsqueda, agregue el dispositivo descubierto.
4. Haga clic en el dispositivo que se ha agregado para ingresar a la página de operación. Hay dos opciones en la parte inferior, página principal y preset. La página principal es el brillo en tiempo real del canal de color y la vista previa manual, y el preset tiene modo de foto y 5 modos de temporización.
5. Haga clic en cualquier modo de escenario, y el dispositivo ejecuta el modo actual, que es mostrado en azul. (Figura 2)



Figura 1



Figura 2

REINICIAR DISPOSITIVO

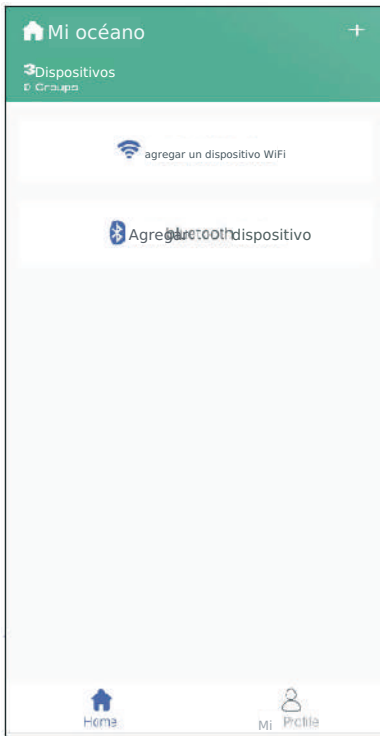
1. Método de restablecimiento de ajustes 1: Abre la página predefinida, haz clic en el botón de ajustes en la esquina superior derecha, accede a la página de ajustes y selecciona Eliminar dispositivo (como se muestra en la Figura 3); "Reset" en la página de ajustes restablece los parámetros del modo personalizado configurados por el cliente

en el dispositivo y restáuralo al estado en que estaba el dispositivo agregado inicialmente (como se muestra en la Figura 4).

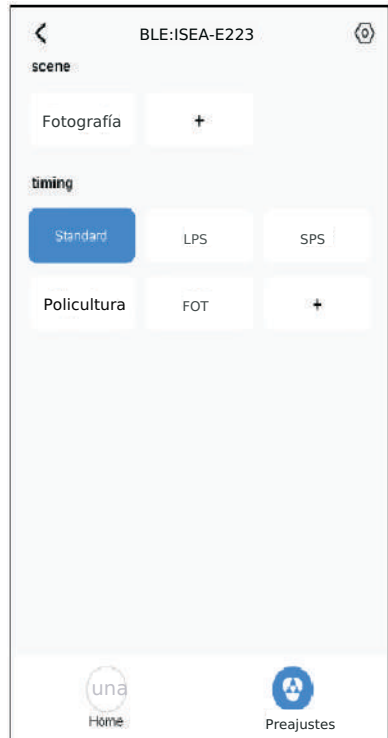
2. Método de reinicio del dispositivo 2: Desconecta con una pausa de 2-3 segundos, luego vuelve a enchufar hasta que la luz indicadora parpadee 3 veces. Repite la operación 3 veces; el dispositivo se restablece con éxito

(como se muestra en la Figura 4).



Figura 3



Figura 4

CONSTRUIR GRUPO

1. Abrir la APP, mostrar todos los dispositivos y grupos, hacer clic en el signo "+" en la esquina superior derecha, seleccionar Añadir Grupo, (Figura 5)

2. Seleccione más de un dispositivo requerido, haga clic en Siguiente, edite el nombre del grupo y confirme; la agrupación está completa.

3. Haga clic en el grupo recién agregado en la página; hay una configuración en la parte inferior, haga clic en la configuración para operar el grupo de dispositivos. (Figura 6)



Figura 5



Figura 6

COMPARTIR ESPECTRO Y CUENTA 1

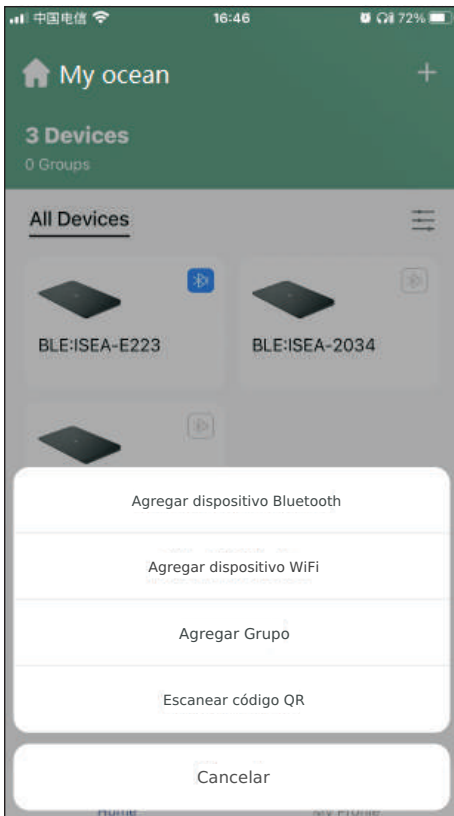
Compartir Espectro

1, Mantenga presionado cualquier modo de temporización para entrar en el estado de edición, haga clic en el botón de compartir en la esquina superior derecha, y aparecerá un código QR. Guarde el código QR en su teléfono y envíelo a las personas que lo necesiten (como se muestra en la Figura 7).

2, Para añadir un espectro, haga clic en el botón "+" bajo el modo de temporización en la página de presets, seleccione Escanear código QR de espectro y luego escanee el código QR compartido por otros para añadir el espectro correctamente.

El espectro recién añadido se mostrará como "Nombre de observación", que puede ser modificado por usted (como se muestra en la Figura 8).



Figura 7



Figura 8

COMPARTIR ESPECTRO Y CUENTA 2

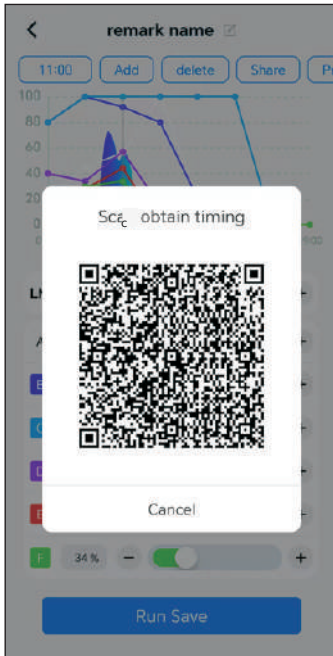
Compartir cuenta

1, Haz clic en Mi Perfil en la esquina inferior derecha de la página principal de la APP, y luego haz clic en la esquina superior izquierda: Gestión de Océanos - Mi Océano - Agregar Miembros. Aparecerá un código QR y el teléfono guardará el código QR (como se muestra en las Figuras 9 y 10).

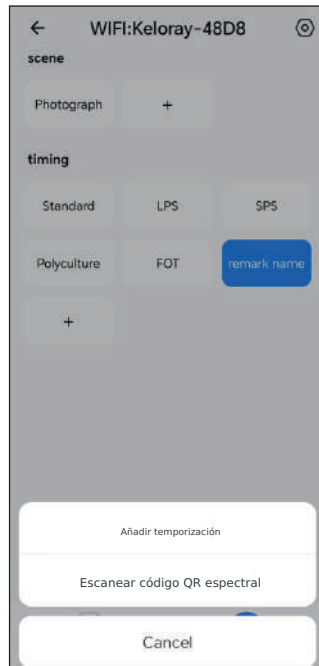
2, Envía el código QR guardado a amigos que necesiten compartir la cuenta.

Abre la página principal de la APP, haz clic en "+" en la esquina superior derecha, selecciona "Escanear Código QR de Cuenta" y escanea el código para agregarlo.



Figura 9



Figura 10

CONTROL Y PROGRAMA

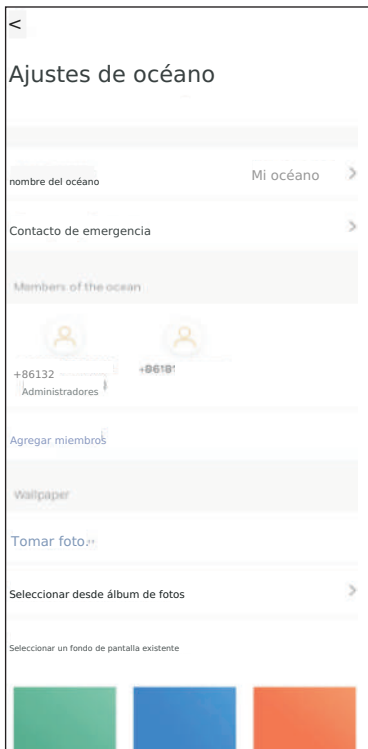
Página principal



1 Espectros actuales

2 Interruptor maestro del equipo

3 Hora actual del sistema

4 Brillo total de cada canal

5 El canal de color actual se muestra en tiempo real A: canal de luz blanca, B: canal azul royal, C: canal azul cielo,

D: canal UV violeta, E: canal rojo, F: canal verde

Predeterminado

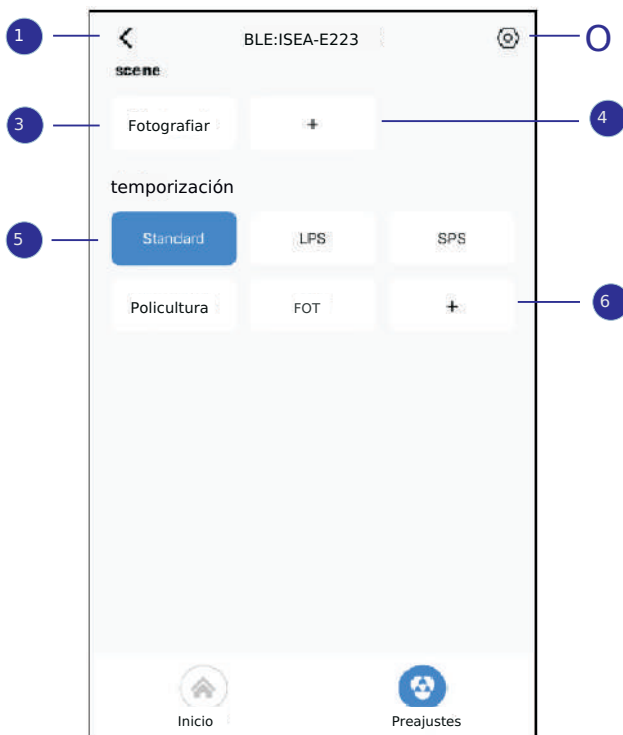

1 Atrás

Volver a la página anterior

2 Barra de configuración

Nombre del dispositivo/Información del dispositivo/Actualización del módulo /
Ayuda de uso/Reiniciar/Eliminar dispositivos

3 Escena

Haga clic en Foto para entrar en el modo de foto.
24 horas encendido, mantenga presionado para
editar Guardar como brillo personalizado.

4 Agregar

Haga clic en "+" para crear una nueva
escena de foto personalizada

5 Modo de temporización

Estándar/ LPS/SPS/Cultura mixta/ Pescado puro Mantenga
pulsado para guardar como modo personalizado

6 Agregar

Haga clic en "+" para crear la modificación en el modo
actual basada en un nuevo modo personalizado

PROGRAMA DE HORARIO

Ajuste manual



- 1 Nombre de observaciones
Nombre de observaciones Haga clic para cambiar el nombre del modo
- 2 Punto en el tiempo Haga clic en la hora para modificar el punto de tiempo
- 3 Agregar o restar puntos de tiempo
- 4 El punto en el tiempo que se ha agregado
- 5 Modo de vista previa rápida
- 6 Curva de luz
Arrastrar para seleccionar un punto en el tiempo para agregar, eliminar, Y editar el brillo del canal de color
- 7 Ejecutar y guardar la configuración actual

CUIDADO Y MANTENIMIENTO E

Con el fin de mantener una buena disipación de calor y rendimiento de sus luces, extienda la vida útil de las luces. Por favor lea el siguientes consejos cuidadosamente y desarrolle el hábito de cuidado y mantenimiento regular.

- Preste atención a la humedad, agua y polvo al usar las luces.
 - Verifique si la fuente de alimentación está húmeda y el enchufe está conectado regularmente y mensualmente.
 - Limpie la pantalla de la lámpara regularmente y mensualmente con un paño seco para evitar que el polvo y la sal la cubran.
 - Limpie la sal en el soporte regularmente y mensualmente para evitar la corrosión.
- ▲ Cuando la temperatura de funcionamiento de la luz es demasiado alta, causará protección de alta temperatura. El sistema de control reducirá el brillo de la luz a un estado de protección; en ese momento la luz depende de la refrigeración para disipar activamente el calor y mantener los sistemas bloqueados. Los accesorios de iluminación están fuera de control. Cuando la temperatura desciende a 50 grados, el sistema de control desbloquea automáticamente y restablece la luz a su estado de funcionamiento anterior.

Para garantizar que puedas disfrutar del perfecto servicio postventa, desde la fecha de compra, dentro de un año, si hay una avería causada por causas ajenas al ser humano, puedes disfrutar del servicio de garantía gratuito del producto. Por favor, lee detenidamente la descripción del servicio de garantía de este producto después de la compra y guarda la tarjeta de garantía adecuadamente.

- Para garantizar tus derechos e intereses legítimos, ten en cuenta lo siguiente:
 1. Con esta tarjeta, puedes disfrutar del servicio de garantía gratuito y repuestos preferenciales durante el período de garantía.
 2. La tarjeta de garantía no tendrá efecto hasta que esté sellada por el distribuidor.
 3. La tarjeta de garantía debe ser guardada adecuadamente por el usuario.

- La falla del producto causada por las siguientes circunstancias no está incluida en la garantía gratuita:
 1. No se puede emitir un certificado de tarjeta de garantía válido y una factura o recibo de compra válido.
 2. El número de S/N en la tarjeta de garantía es inconsistente con el número de S/N en la etiqueta de la luz.
 3. La etiqueta de la luz está incompleta, falta etiqueta o se rasgó deliberadamente la etiqueta.
 4. Reparación no autorizada, desensamblaje y deterioro artificial causado por agua y por la apariencia del producto y desgaste y arañazos de accesorios.
 5. Daños causados por no usar, mantener y mantener el equipo de acuerdo con los requisitos del manual.
 6. El uso del entorno no cumple con los requisitos del producto y factores irresistibles causados por fallas.
 7. El producto excede el período de garantía establecido por la empresa.

Tarjeta de Garantía del Producto de la Serie Keloray-G160

Nombre del producto:		Número S/N:	
Nombre del cliente:		Dirección:	
Vendedor:			
Fecha de compra:			

Número de producto S/N	Fecha de devolución	Condición de falla	Resultado del mantenimiento	Nota de reserva



Solicite información de productos, soporte técnico y postventa.
Por favor, siga nuestra Cuenta Oficial de WeChat.

Shenzhen Kelo Light Technology Co., Ltd Edificio 7, Parque
Industrial Jiuyang, No. 57, Hexiu West Road, Fuhai Street,
Bao'an District, Shenzhen, CN Teléfono: 0755-85255646
